



Hiab Multilift

# XR Power haakarmsystemen



TECHNISCHE INFORMATIE

# XR14T

## TECHNISCHE GEGEVENS

TYPE	XR14T			
VOERTUIG TYPE	2 asser			
GVW TRUCK (t)	19			
CAPACITEIT (t)	14			
G-LENGTE	41	43	46	51
EIGENGEWICHT (kg) *	1610	1640	1670	1770
KIPHOEK (°)	49	47	50	49
MAX. BEDRIJFSDRUK (MPa)	30			
GEADVISEERDE OLIESTROOM (l/min)	60 (special 90)			

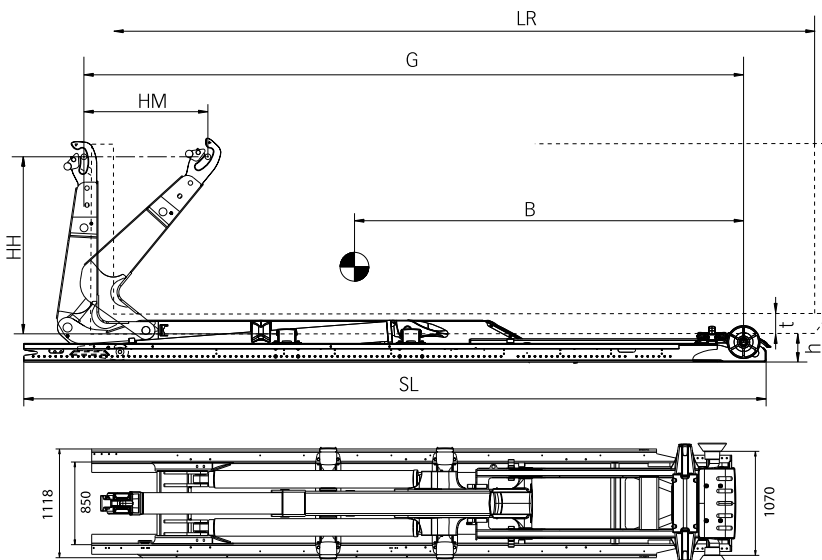

\* Gewicht inclusief hydraulische borging, exclusief olietank en olie

\*\* De hulpframe lengte (SL) kan worden ingekort. De minimum opbouw lengte is mede afhankelijk van specifieke opties en de ventielblokpositie. Neem voor een exacte opbouw lengte contact op met uw Hiab Multilift dealer.

De Hiab Multilift systemen voldoen aan alle eisen van de Europese richtlijn voor machinneveiligheid en zijn CE gemarkeerd.

Wijzigingen voorbehouden. De afgebeelde installaties zijn niet altijd standaard uitvoeringen.

## HOOFDAFMETINGEN

MODEL	XR14T.41	XR14T.43	XR14T.46	XR14T.51
LR = CONTAINER LENGTE (m) min - max	3,4 - 5,1	3,6 - 5,3	3,8 - 5,6	4,3 - 6,1
SL = HULPFRAME LENGTE (mm) **	4808	4958	5308	5758
B = ZWAARTEPUNT (mm)	2280	2390	2550	2800
G = EXACTE G-LENGTE (mm)	4080	4250	4580	5080
HM = SCHUIFWEG (mm)	800	800	1000	1000
t = MIN. VRIJE TUNNEL HOOGTE (container) (mm)	125			
h = INSTALLATIE (ROL) HOOGTE (mm)	230			
HH = HAAK HOOGTE (mm)	1450			

Cargotec verbetert de efficiency van ladingstromen over land en over zee - overal waar lading in beweging is. De dochtermerken van Cargotec, Hiab, Kalmar en MacGregor worden over de hele wereld gezien als toonaangevend op het gebied van laad- en lossystemen. Het wereldwijde netwerk van Cargotec bevindt zich dicht bij de klanten en biedt een scala aan diensten die zorgen voor een continue, betrouwbare en duurzame werking van het materieel. [www.cargotec.com](http://www.cargotec.com)

 **CARGOTEC**

**Cargotec Belgium NV**  
 Parc Industriel No. 8  
 1440 Wauthier-Braine, Belgium  
 tel. +32 2 366 2036  
 fax +32 2 366 1290  
[www.hiab.be](http://www.hiab.be)